

## Lilum

DIVANI

2023

Antonio Citterio



## Descrizione

---

Caratterizzato dalle linee sinuose e d'ispirazione organica, Lilum è pensato specificamente per soluzioni di convivialità e intimità e per coabitare, dunque, nello stesso ambiente con divani più formali. Unico divano della gamma Maxalto con struttura a seduta diretta, è disponibile in varie forme più o meno raccolte. La tecnica costruttiva è mista: lo schienale viene stampato grazie a una tecnologia interna che assicura la massima precisione di ogni profilo, mentre la base è realizzata con la tecnica classica del fusto in legno lamellare multistrato di qualità, senza chiodi o colle. Il profilo di alluminio in varie finiture che ne segue perfettamente la geometria definisce il contorno con un tocco di sobria ricercatezza, mentre il bordo accentuato che separa la base dalla seduta è un richiamo ai divani artigianali della tradizione.

## Informazioni tecniche

---

Telaio interno  
tubolari e profilati d'acciaio  
Telaio interno sedile  
pannello in multistrato di legno  
Imbottitura telaio interno sedile  
poliuretano sagomato a densità differenziata, fodera in fibra di poliestere  
Imbottitura telaio interno schienale  
schiuma di poliuretano flessibile a freddo Bayfit®, fodera in fibra di poliestere  
Bordo inferiore  
estrusi d'alluminio  
Puntali  
materiale termoplastico  
Rivestimento  
tessuto o pelle

# Disegni tecnici

**LIL235S**

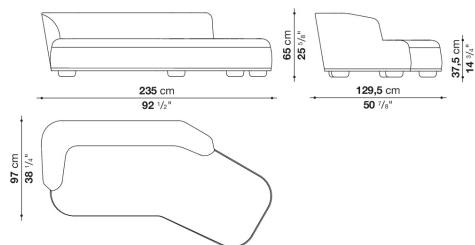

**LIL235D**

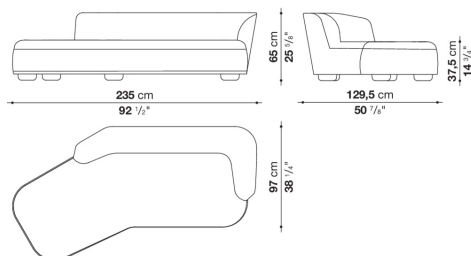

**LIL175TS**

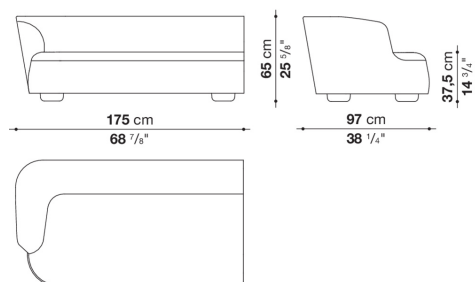

**LIL175TD**

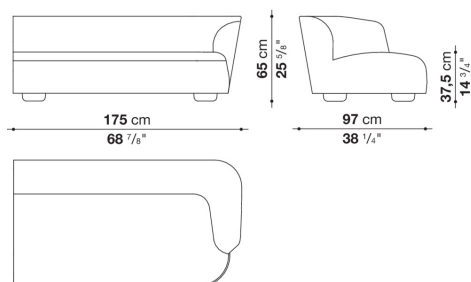

**LIL240TS**

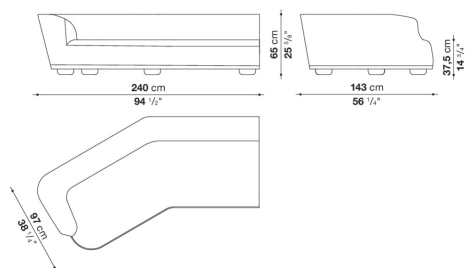

**LIL240TD**

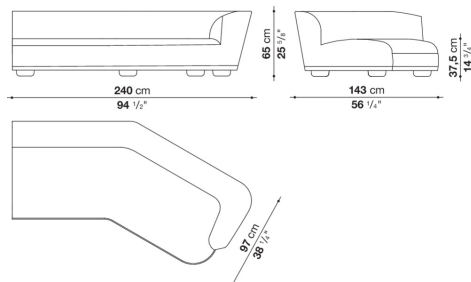

LIL175LS

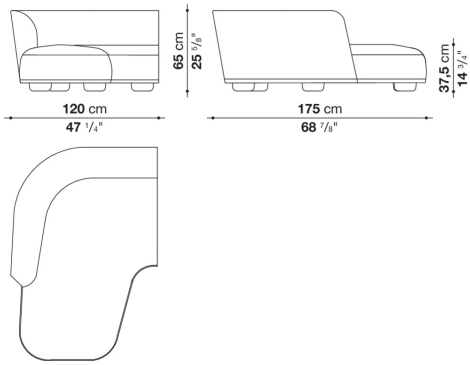

LIL175LD

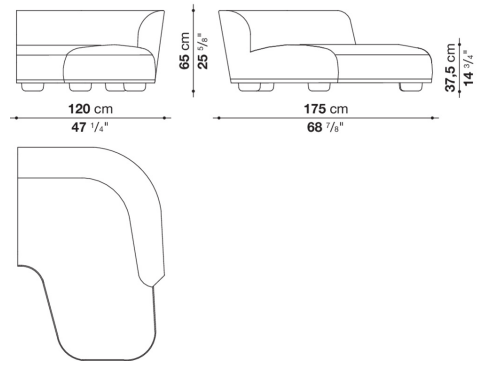

LIL225LS

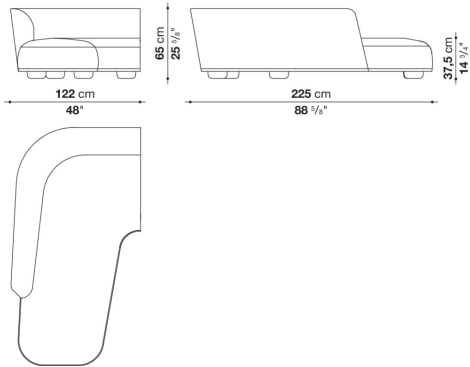

LIL225LD

