

511  
VENTAGLIO1972  
CHARLOTTE PERRIAND

ENG This multifunctional piece with a revolutionary design whose shape and use are uniquely different from all the other tables completely sums up l'art de vivre of Charlotte Perriand. The structure begins with the simple but flawless assembly of 14 adjoining planks skillfully joined by the Cassina artisans. The individual elements come together in an intricate structure of breathtaking elegance and versatility that can be interpreted in a dynamic and innovative manner in any setting. Used as a desk, its irregular shape can be equipped with integrated power access, with ample space on the top for a computer and work devices.

ITA Un mobile dal carattere multifunzionale e rivoluzionario, che, per forma e uso, si differenzia in modo unico da tutti gli altri tavoli, sintetizzando compiutamente l'art de vivre di Charlotte Perriand. La struttura nasce dal montaggio semplice ma perfetto di quattordici assi affiancate e sapientemente assemblate tra loro nella falegnameria di Cassina. I singoli elementi si uniscono in un complesso strutturale di grande eleganza e versatilità, da interpretare in modo dinamico e innovativo in ogni scenario. Usato come scrivania, la sua forma irregolare può accogliere la predisposizione per l'elettrificazione, con ampio spazio sul piano per il computer e gli strumenti di lavoro.

FRA Un meuble multifonction au caractère révolutionnaire dont la forme et l'usage se différencient de manière unique de toutes les autres tables et synthétisent pleinement l'art de vivre selon Charlotte Perriand. La structure provient de l'assemblage simple mais parfait de quatorze planches disposées côte à côte et savamment assemblées dans la menuiserie de Cassina. Les différents éléments s'unissent en une structure d'une grande élégance et polyvalence, permettant des interprétations dynamiques et innovantes dans n'importe quelle situation. Utilisé comme bureau, il peut intégrer dans sa forme irrégulière une alimentation électrique qui laisse l'espace nécessaire pour l'ordinateur et les outils de travail.

DE Ein revolutionäres Möbelstück mit Mehrzweckcharakter, das sich aufgrund seiner Form und Verwendung auf einzigartige Weise von allen anderen Tischen unterscheidet, eine vollendete Synthese der Lebenskunst von Charlotte Perriand. Die Struktur entsteht aus der einfachen, aber gleichzeitig perfekten Montage von vierzehn Latten, die neben einander gelegt und in Cassinas Tischlerei gekonnt zusammengesetzt werden. Die einzelnen Elemente vereinen sich in einem strukturellen Komplex, der besonders elegant und vielseitig ist und in jedem Ambiente auf dynamische und innovative Weise interpretiert werden kann. Als Schreibtisch verwendet, kann das Gestell mit seiner unregelmäßigen Form für elektrische Verkabelung vorgesehen werden und bietet reichlichen Platz für Computer und Arbeitsinstrumente.

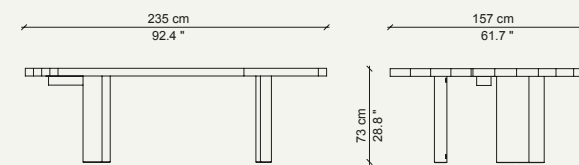

511 P2

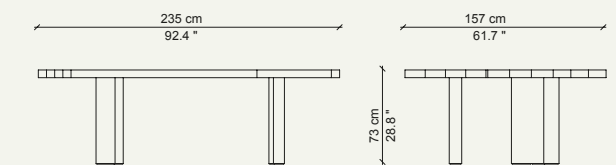

511 P1

## FINISHES - FINITURE - FINITIONS - AUSFÜHRUNGEN

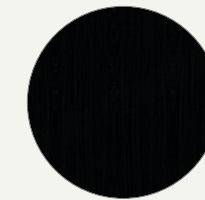
Natural oak  
Rovere naturale  
Chêne naturel  
Eiche naturBlack stained oak  
Rovere tinto nero  
Chêne teinté noir  
Eiche schwarz gebeizt

ENG TOP Beech plywood panel and MDF veneered in oak with edges in solid oak. Finish: natural oak or oak stained black. LEGS Particleboard panel (MDF) veneered in oak with edges (heads) in solid wood. INTERNAL LEG structure in tubular and flat steel painted black. Finish: natural oak or oak stained black. RESTS On adhesive felt pad.

ITA PIANO Pannello in multistrato di faggio e MDF impiallacciato rovere con bordi in massello di rovere. Finitura: rovere naturale o tinto nero. GAMBE Pannello di particelle di legno (MDF) impiallacciato rovere con bordi (teste) in massello. STRUTTURA INTERNA Gambe in tubolare e piatto di acciaio verniciato di colore nero. Finitura: rovere naturale o tinto nero. APPOGGIO A TERRA Feltro adesivo.

FRA PLATEAU Panneau en multiplis de hêtre et MDF plaqué chêne avec bords en chêne massif. Finition: chêne naturel ou teinté noir. PIEDS Panneau de particules de bois (MDF) plaqué chêne avec bord (supérieur) en chêne massif. STRUCTURE INTERNE des pieds en tube d'acier et acier plat peint en noir. Finition: chêne naturel ou teinté noir. APPUI AU SOL Feutre adhésif.

DE TISCHPLATTE Sperrholz Buche und MDF-Platte mit Eichenfurnier und Kanten aus Massivholz Eiche. Oberfläche: Eiche natur oder gebeizt in Schwarz. BEINE MDF-Platte mit Eichenfurnier und Seiten aus Massivholz Eiche. INNENGESTELL Beine in aus Rohrprofil und Flachprofil aus Stahl mit Lackierung in der Farbe Schwarz. Oberfläche: Eiche natur oder gebeizt in Schwarz. GLEITER Klebefilz.

IDENTIFYING MARKS AND PRODUCTION NUMBERS  
 MARCHIATURE IDENTIFICATIVE E NUMERI DI PRODUZIONE  
 MARQUAGE D'IDENTIFICATION ET NUMÉROS DE PRODUCTION  
 IDENTIFIZIERUNG VON MARKEN UND PRODUKTIONSNUMMERN

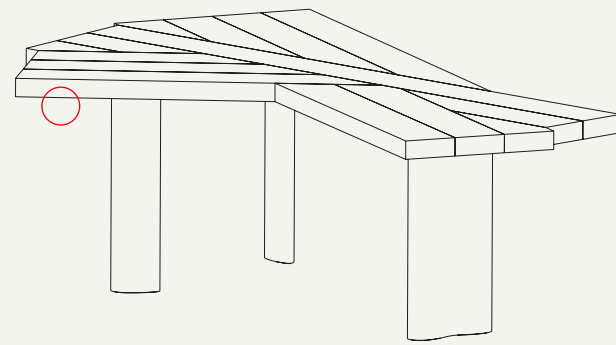

Cassina  N° \_\_\_\_\_ *Ch. Piretti*

		CERTIFICATIONS - CERTIFICAZIONI - CERTIFICATIONS - ZERTIFIKATE
<ul style="list-style-type: none"> <li><span style="color: #4a4a9a;">●</span> 89% Wood</li> <li><span style="color: #e64a4a;">●</span> 11% Metal</li> </ul>	BIFMA	

CABLE MANAGEMENT - GESTIONE CAVI - GESTION DES CÂBLES - KABELMANAGEMENT

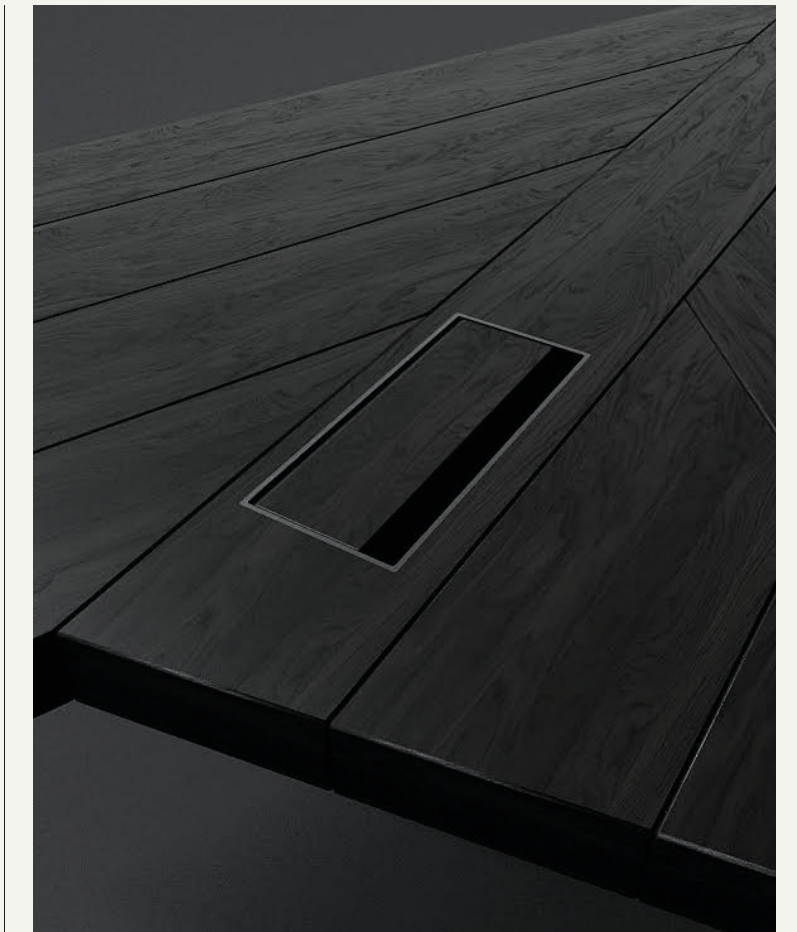
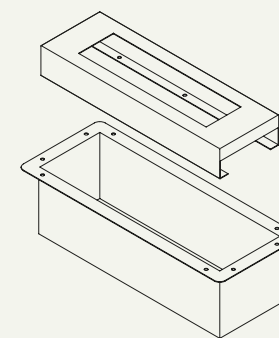
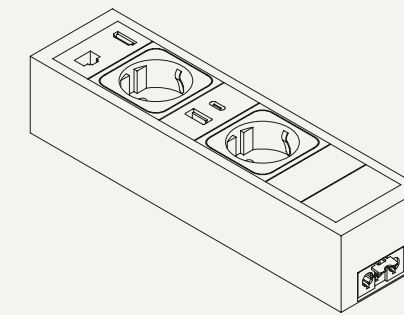
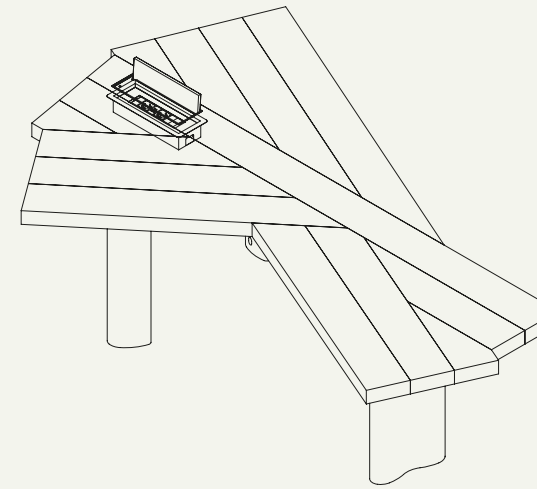

PRESE - SOCKETS - PRISE - STECKDOSE

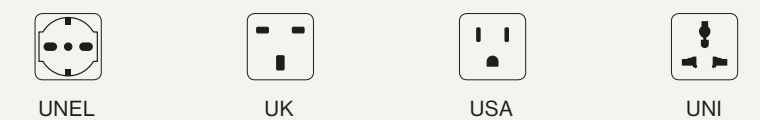

USB COMPONENTS & MULTIMEDIA  
 COMPONENTI USB E MULTIMEDIA  
 COMPOSANTS USB ET MULTIMÉDIA  
 USB-KOMPONENTEN UND MULTIMEDIA

