

451

LA BASILICA



1978

MARIO BELLINI

ENG A table with a solid architectural structure, example of the new design language developed by Mario Bellini in the 1970s for his book, Libro dell'Arredamento. Following this approach, based on the primary uses of the furniture, each piece can be re-issued interpreting its traditional form in many variations depending on the type of use, materials and finishes. Along with La Rotonda, it is part of a series of tables designed in 1976 – including La Corte, Il Colonnato, La Loggia – starting with the primary structures of the history of architecture, from which he developed a system of complete solutions to meet the needs of any office setting. This masterpiece emphasizes the intimate relationship between furniture design and architecture, reflected in the use of pillar-like supports that demonstrate Cassina's superior master joinery skills.

ITA Un tavolo dalla solida struttura architettonica, esempio del nuovo lessico progettuale che Mario Bellini ideò negli anni '70 per il Libro dell'Arredamento. Secondo questo approccio, basato sulle finalità primarie dei mobili, ogni pezzo può essere riproposto interpretando la sua forma tradizionale in numerose varianti riferite alle caratteristiche d'uso, ai materiali e alle finiture. Insieme a La Rotonda fa parte di una serie di tavoli progettati nel 1976 – tra i quali La Corte, Il Colonnato, La Loggia – partendo dalle strutture primarie della storia dell'architettura, da cui deriva un sistema di soluzioni complete per ogni esigenza di contesto office. Questo capolavoro sottolinea la stretta relazione tra il design del mobile e l'architettura, evocata nell'uso di sostegni come pilastri che testimoniano la grande padronanza di Cassina nella lavorazione del legno.

FRA Une table à la structure architecturale solide, exemple du nouveau lexique du design que Mario Bellini a conçu dans les années 1970 pour le Libro dell'Arredamento. Selon cette approche, basée sur les finalités premières des meubles, chaque pièce peut être proposée en interprétant sa forme traditionnelle dans de nombreuses variantes se référant aux caractéristiques d'utilisation, aux matériaux et aux finitions. À l'instar de La Rotonda, elle fait partie d'une série de tables conçues en 1976 – dont La Corte, Il Colonnato, La Loggia – à partir des structures primaires de l'histoire de l'architecture d'où dérive un système de solutions complètes pour chaque besoin du secteur bureau. Ce chef-d'œuvre fait ressortir la relation étroite entre la conception du mobilier et l'architecture, évoquée dans l'utilisation de supports comme les piliers qui témoignent de la grande maîtrise de Cassina dans le travail du bois.

DE Dieser Tisch mit seiner soliden architektonischen Struktur ist ein Beispiel für die neue Entwurfssprache, die Mario Bellini in den 70er Jahren für das Einrichtungsbuch (Libro dell'Arredamento) entwarf. Gemäß diesem Ansatz, der auf den primären Zwecken der Möbelstücke basiert, kann jedes Stück erneut angeboten werden, indem seine traditionelle Form in zahlreiche Varianten, je nach den Verwendungszwecken, den Materialien und den Oberflächen abgewandelt wird. Zusammen mit La Rotonda gehört dieses Produkt zu einer Serie von Tischen, die im Jahre 1976 entworfen wurden – darunter La Corte, Il Colonnato und La Loggia – und zwar ausgehend von den primären Strukturen der Architekturgeschichte, aus denen sich ein komplettes Lösungssystem für alle Bedürfnisse im Bürobereich ergibt. Dieses Meisterwerk betont die enge Beziehung zwischen dem Design eines Möbelstücks und der Architektur, auf die in diesem Fall durch die Verwendung pfostenartiger Stützen verwiesen wird, die die meisterhafte Fertigkeit in der Holzverarbeitung von Cassina bezeugen.

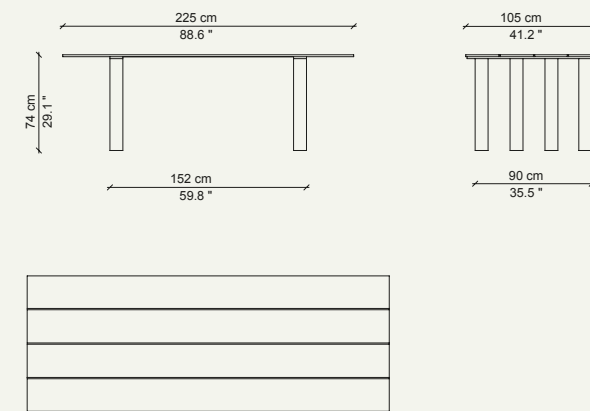

FINISHES - FINITURE - FINITIONS - AUSFÜHRUNGEN



Ashwood stained grey
Frassino tinto grigio
Frêne teinté gris
Esche grau gebeizt

ENG TOP Solid ashwood slats. Finish: ash stained grey. LEGS Solid ash wood. Finish: ash stained grey.

ITA PIANO A doghe di legno massello di frassino. Finitura: frassino tinto grigio. GAMBE Legno massello di frassino. Finitura: frassino tinto grigio.

FRA PLATEAU En lattes de frêne massif. Finition: frêne teinté gris. PIEDS Bois massif de frêne. Finition: frêne teinté gris.

DE TISCHPLATTE Aus Massivholzleisten aus Esche. Oberfläche: Esche gebeizt in Grau. BEINE Massivholz Esche. Oberfläche: Esche gebeizt in Grau.

CERTIFICATIONS - CERTIFICAZIONI - CERTIFICACIONES - ZERTIFIKATE

● 99,8% Wood
● 0,1% Metal
● 0,1% Plastic

BIFMA