

Scheda Tecnica Tavolino Nesso – Paola Lenti

Dimensioni disponibili:

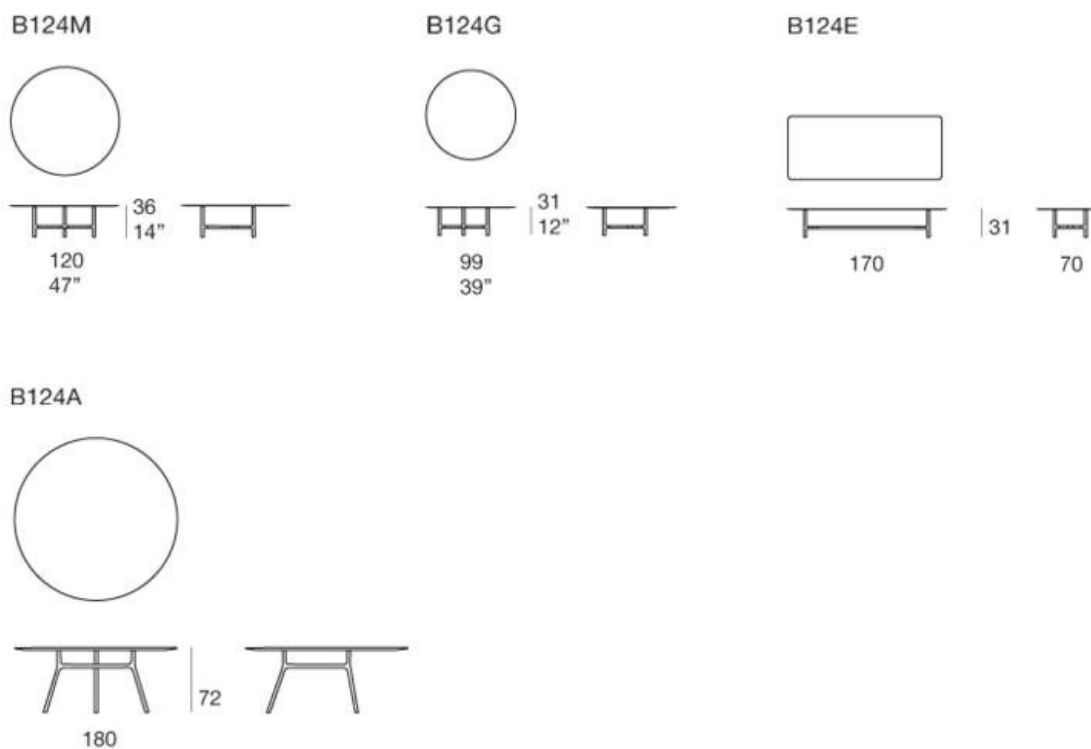

Base: giunti in alluminio stampato e profili in alluminio estruso laccati opachi nei colori avorio o grafite, puntali in materiale plastico.

Piano: tondo, quadrato o rettangolare in marmo Carrara, Breccia o Versilia, accoppiato a una lastra in alveolare di alluminio, o in legno precomposto in finitura Mano Opaca, realizzata manualmente con impregnanti a base d'olio. I tavolini sono disponibili anche con piano in rame o in legno finito Mano Lucida.