Colosseo

SMALL TABLES

Naoto Fukasawa



Description

Colosseo si inserisce in una categoria di prodotti di grande successo: gli accessori di servizio. Elementi di arredo che cambiano la funzione a seconda delle occasioni e delle necessità passando, nel caso di Colosseo, da tavolino a pouf. Nel progettare questo nuovo oggetto, Fukasawa è arrivato alla forma desiderata pensando ad un solido a forma di tronco di cono rovesciato alleggerito da incavi a forma di arco che ne disegnano la superficie, creando così un'assonanza con la struttura della famosa arena romana, da cui prende il nome. Realizzato in poliuretano rigido verniciato in sedici colori lucidi, Colosseo è disponibile in due dimensioni: diametro cm 40 x 45 di altezza e diametro cm 50 x 55 di altezza.

Technical information

Technical drawings

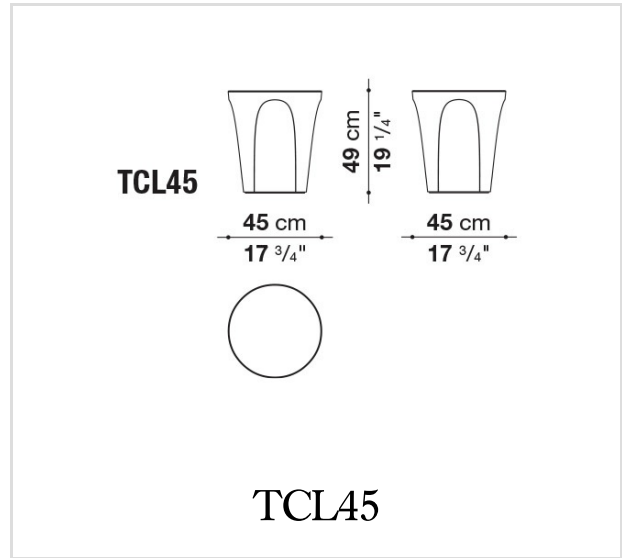
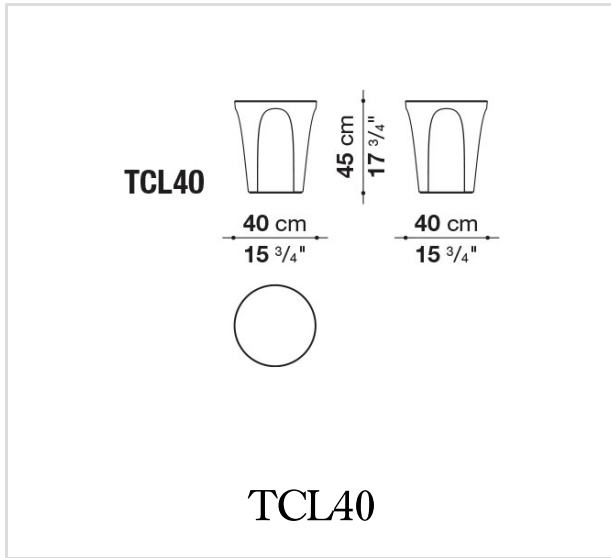

B&B Italia reserves the right to make technological and aesthetic improvements to its models, including changes to the sizes and materials, without notice. The technical drawings do not define the details of the product. The measurements shown are indicative and may undergo changes. In particular, the dimensions relevant to the padded parts are subject to usage tolerances over time caused by the normal adjustment of the padding. For the specific information, please contact the dealer closest to you.