

637
UTRECHT - UTRECHT XL



1935
GERRIT THOMAS RIETVELD

ENG Gerrit Thomas Rietveld designed the Utrecht armchair in 1935 for the Metz & Co department store in Amsterdam, adjusting the design to the needs of large-scale distribution channels. While focused on product values of comfort and relaxation, the market-driven approach successfully separates the elements into parts, making it an icon of the neoplastic movement and of the Dutch architect's innovative insight. A piece of timeless design that furnishes the most prestigious hotels and offices in the world.

ITA Gerrit Thomas Rietveld progetta la poltroncina Utrecht nel 1935, per il grande magazzino Metz & Co di Amsterdam, orientando il design nell'ottica della distribuzione allargata. L'approccio maggiormente rivolto al mercato, focalizzato sui valori del confort e del relax, compie la scomposizione degli elementi divenendo un'icona del movimento neoplastico e della visione sperimentale dell'architetto olandese. Un pezzo intramontabile di design che arreda gli hotel e gli uffici più prestigiosi del mondo.

FRA Gerrit Thomas Rietveld a conçu le fauteuil Utrecht en 1935 pour le grand magasin Metz & Co à Amsterdam, en vue d'orienter le design vers une plus grande distribution. L'approche principalement axée sur le marché et centrée sur l'importance du confort et de la détente qui décompose les éléments, a fait de ce modèle une icône du mouvement néoplasique et de la vision expérimentale de l'architecte néerlandais. Une pièce de design indémodable pour meubler les hôtels et les bureaux les plus prestigieux du monde.

DE Gerrit Thomas Rietveld entwirft 1935 den Sessel Utrecht für das Kaufhaus Metz & Co in Amsterdam und richtet damit das Design auf den umfangreicheren Vertrieb aus. Der stärker auf den Markt orientierte Ansatz, dessen Fokus auf den Werten Komfort und Entspannung liegt, vollführt eine Dekomposition der Elemente und wird zur Ikone der neoplastischen Bewegung und der experimentellen Vision des holländischen Architekten. Ein unvergängliches Design zur Einrichtung der renommiertesten Hotels und Büros in der ganzen Welt.

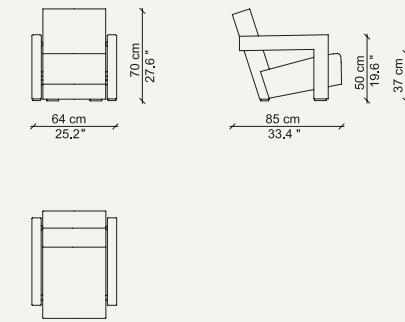

637 01/02

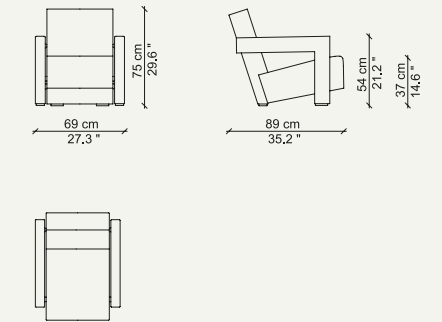

637 X1/X2

FINISHES - FINITURE - FINITIONS - AUSFÜHRUNGEN



ZIG ZAG STITCHING
natural, black, light blue,
yellow, red
CUCITURA A ZIG ZAG
naturale, nero, azzurro,
giallo, rosso
ZIG-ZAG-NAHT
Naturfarbe, Schwarz,
Mittelblau, Gelb, Rot
PIQÛRE ZIG ZAG
naturel, noir, bleu ciel
jaune, rouge

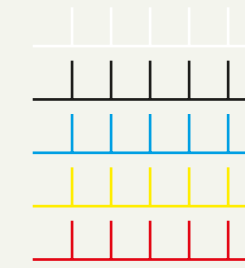

BLANKET STITCH
natural, black, light blue,
yellow, red
PUNTO CAVALLO
naturale, nero, azzurro,
giallo, rosso
KNOPFL OCHSTICH
Naturfarbe, Schwarz,
Mittelblau, Gelb, Rot
PIQÛRE POINT DE FESTON
naturel, noir, bleu ciel,
jaune, rouge

A contrasting stitching, emphasizes the geometry of the armrest
Un'impuntura a contrasto sottolinea la geometria del bracciolo
Eine Kontrastnaht betont die Geometrie der armlehne
Des piqûres à vue qui posent l'accent sur la géométrie de l'accoudoir

ENG STRUCTURE Loadbearing seat and backrest frame in tubular steel with elastic webbing. Armrests in solid poplar. PADDING Variable density polyurethane foam. Resin treated polyester fiber batting laminated to fabric lining. UPHOLSTERY Fabric or leather. FEET In black plastic.

ITA STRUTTURA Telaio portante sedile e schienale in tubolare di acciaio dotato di cinghie elastiche. Braccioli in legno massello di pioppo. IMBOTTITURA Poliuretano espanso a densità differenziata. Ovatta in fibra di poliestere resinata accoppiata con vellutino. RIVESTIMENTO Tessuto o pelle. PIEDINI In materiale plastico di colore nero.

FRA STRUCTURE Cadre porteur de l'assise et du dossier en tube d'acier, équipé de sangles élastiques. Accoudoirs en bois massif de peuplier. REMBOURRAGE Mousse polyuréthane à densité différenciée. Multicouche en ouate de fibre de polyester résinée et tissu. REVÊTEMENT Tissu ou cuir. EMBOUTS En matière plastique noire.

DE GESTELL Tragender Rahmen Sitzfläche und Rückenlehne aus Hohlprofil aus Stahl, mit elastischen Riemen. Armlehnen aus Massivholz Pappel. POLSTERUNG PU-Schaum mit unterschiedlicher Dichteverteilung. Polyesterwatte laminiert mit Vlies. BEZUG Stoff oder Leder. FÜSSE Aus schwarzem Kunststoff.

IDENTIFYING MARKS AND PRODUCTION NUMBERS

MARCHIATURE IDENTIFICATIVE E NUMERI DI PRODUZIONE

MARQUAGE D'IDENTIFICATION ET NUMÉROS DE PRODUCTION

IDENTIFIZIERUNG VON MARKEN UND PRODUKTIONSNUMMERN

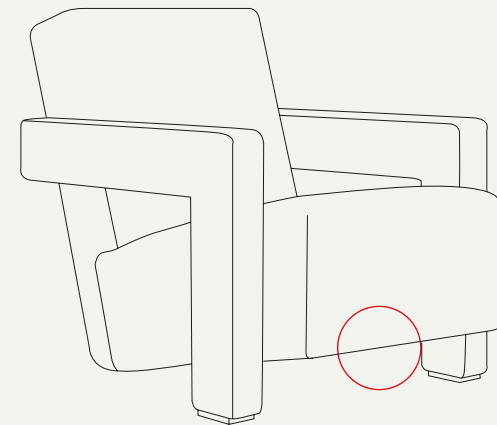

Cassina   N° _____ *Pirella*

