



# ALTEREGO LOW

2018 - Giacomo Moor

## Descrizione

ALTEREGO Low nasce dall'incontro della sensibilità artigianale del designer Giacomo Moor, cui si unisce la capacità di Acerbis di sperimentare e innovare i sistemi di apertura per rendere il movimento stesso un elemento di design estetico e funzionale. Il risultato è un volume dalle proporzioni generose ma estremamente leggero grazie alla base in metacrilato trasparente e al sistema di retro-illuminazione che creano un effetto sospeso di inusuale bellezza facendo apparire l'anta frontale a tutta altezza come unico elemento di sostegno, a prima vista fisso. Il mobile combina tre diversi sistemi di apertura: anta a battente, estraibile e anta frontale scorrevole che muovendosi liberamente davanti al corpo della struttura svela un ulteriore vano contenitore a libero accesso.

ALTEREGO Low è dedicata sia al contenimento sia all'home entertainment e progettata per accogliere anche i più moderni sistemi multimediali, grazie al vano centrale e a quelli laterali attrezzati con ripiani in vetro grigio trasparente e a un sistema interno di passacavi. Il contenitore, le ante a battente e il cassetto estraibile sono disponibili in essenza di Eucalipto, Eucalipto nero, Rovere di Palude, Frassino di Palude, oppure laccato lucido o opaco, con l'anta frontale a tutta altezza laccata tono su tono con la struttura o in contrasto materico con finitura metallica Nickel-15 spazzolato, o nel nuovo rivestimento cementizio a base di terre vulcaniche nei colori bianco Lipari, marrone Vesuvio o grigio Etna e protetta da una finitura superficiale con speciali resine.

## Finiture

Contenitore e ante battenti: in essenza di Eucalipto, Eucalipto nero, Rovere di Palude, Frassino di Palude (\*), oppure laccato lucido o opaco in vari colori. Interno sempre in essenza nelle versioni essenza, laccato opaco nelle versioni laccate.

Anta scorrevole: finiture Terre Vulcaniche(\*\*) nei colori bianco Lipari, marrone Vesuvio o grigio Etna, oppure laccata con finitura metallica Nickel-15 spazzolato (\*\*\*), oppure lucido in vari colori. Colori laccati: Nero, Bianco, Bianco SW, Grigio Ghiaia, Grigio Pietra, Grigio Fumo, Lino, Sabbia, Grigio Caldo, Argilla, Rosso NY, Rosso Vico, Blu Iseo, Verde Iseo.

(\*) Rovere e Frassino di palude: Speciali essenza definite "fossili" poiché ricavate da tronchi estratti dal terreno dove sono rimasti protetti sotto strati di argilla per diverse centinaia di anni. L'ambiente anaerobico ha inibito lo sviluppo di microorganismi impedendone l'inesorabile processo di lenta degradazione. Al contrario, con il tempo gli elementi si sono trasformati e altri se ne sono aggiunti: i sali minerali si sono combinati a quelli presenti nella matrice lignea, trasformando poco a poco lo stato organico. Un lungo e non replicabile processo naturale che regala al legno effetti materici unici e preziosi, dai colori e dalle texture sorprendenti. L'invecchiamento del legno può dare altresì luogo a crepe e spaccature che in fase di lavorazione vengono stuccate e riparate, ma non eliminate in quanto segni del tempo che testimoniano l'antichità e unicità del materiale.

(\*\*) Finiture Terre Vulcaniche Finitura spatolata realizzata attraverso tecniche artigianali utilizzando una miscela composta da cemento e terre vulcaniche protetta con delle speciali resine, piacevole al tatto e resistente all'uso.

(\*\*\*) Finiture metalliche spazzolate Una famiglia di finiture esclusive ottenute con l'applicazione di vernici speciali, sviluppate con le nanotecnologie e contenenti vere e proprie micro particelle metalliche. La spazzolatura manuale crea infinite linee di colore ed ombra per un effetto prezioso e sempre unico.

# Informazioni tecniche

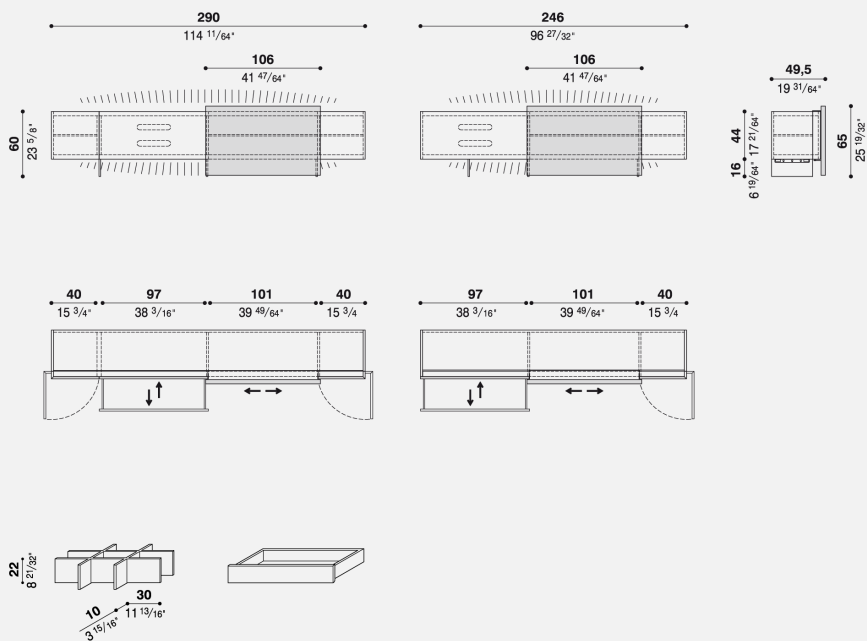

## Note sulla manutenzione

### PARTI CON FINITURA LACCATA LUCIDA:

strofinare delicatamente con pelle di daino o (similari), inumidita con acqua e poco sapone neutro

### PARTI IN ESSENZA:

strofinare delicatamente con un panno inumidito con acqua. Non utilizzare alcool o detersivi.

### PARTI IN METACRILATO:

Passare delicatamente con panno asciutto per spolverare. Usare un panno inumidito con acqua per togliere le eventuali impronte. Non utilizzare alcool o detersivi.

## Precauzioni di utilizzo

Gli interventi di manutenzione sulle parti elettriche devono essere effettuati unicamente da un professionista qualificato.

Non utilizzare il mobile in modo improprio. In particolare non salire, sedersi, appoggiare pesi rilevanti o non idonei alla destinazione per cui il prodotto e' stato progettato. Non sollevare/spostare il mobile facendo leva sul top. Non appoggiare pesi sull'anta aperta.