



## INFORMAZIONI TECNICHE

### Struttura: 1-2-3

Struttura portante in pannelli di multistrato di legno classe E1 e masselli di legno di abete o faggio, sostenuta da supporto in metallo, il tutto avvolto da lastre di poliuretano espanso a densità differenziate.

Struttura rivestita completamente in lastre di poliuretano espanso e Tecnoform.

### Molleggio: 1-4

Schienale in pannelli di fibra di legno dura o cellulosa.

Seduta in nastri elastici di fibra propilenica e lattice incrociati e meccanicamente pretensionati.

### Imbottiture: 5-6-7-8-9

Cuscini schienale in vera piuma d'oca e fibra di poliestere sfioccato a dosaggio bilanciato avvolti da tela di cotone antipiroma divisa in camere orizzontali e verticali.

Cuscini seduta in poliuretano espanso indeformabile a doppia densità 35 e 50 kg/m<sup>3</sup> rivestiti da lastre di poliuretano espanso memory foam ad alta resilienza e vera piuma d'oca avvolti da tela di cotone antipiroma divisa in camere.

### Rivestimento: 10

In tessuto completamente sfoderabile. In pelle sfoderabile solo la cuscineria. Non disponibile in similpelle.

Data l'origine naturale delle pelli impiegate, negli elementi con rivestimento in pelle potranno essere necessarie cuciture aggiuntive rispetto gli elementi con rivestimento in tessuto.

### Piedini: 11

Piedini VOIP in metallo di colore nero (ME09) o Light Brown (ME11), con maggiorazione piedi opzionali a slitta ROYAL verniciati di colore nero (ME09) o Light Brown (ME11).

### Dimensioni:

Altezza seduta da terra cm. 46

Profondità seduta cm. 55

Altezza bracciolo cm. 66

Altezza piede cm. 16

## TECHNICAL INFORMATION

### Structure: 1-2-3

Supporting frame in class E1 plywood panels and solid spruce or beech wood, with metal support, all wrapped in expanded polyurethane sheets of different densities.

Structure completely covered with foam and Tecnoform.

### Springing: 1-4

The back is made of hard or cellulose wood fibre panels.

Seat with pre-tensioned crossed propylene fibre and latex elastic webbing.

### Cushions Padding: 5-6-7-8-9

Back cushions made from a balanced blend of real goose down and polyester fibre batting, wrapped in anti-feather cotton canvas and divided into horizontal and vertical cells.

Seat cushions in non-deformable expanded polyurethane, double density 35 and 50 kg/cbm, upholstered in high resilience expanded polyurethane sheets and real down covered in feather-proof cotton canvas divided into cells.

### Cover: 10

Fabric upholstery fully removable. In leather only cushions' cover is removable. In artificial leather not available.

The realization of the leather elements, unlike the ones in fabric, can require additional stitchings: this is due to the natural origin of leather.

### Feet: 11

VOIP feet in black (ME09) or light brown (ME11) metal, with surcharge for optional ROYAL sled feet painted black (ME09) or Light Brown (ME11).

### Dimensions:

Seat height from ground cm. 46

Seat depth cm. 55

Height of arm 66 cm

Feet height cm. 16

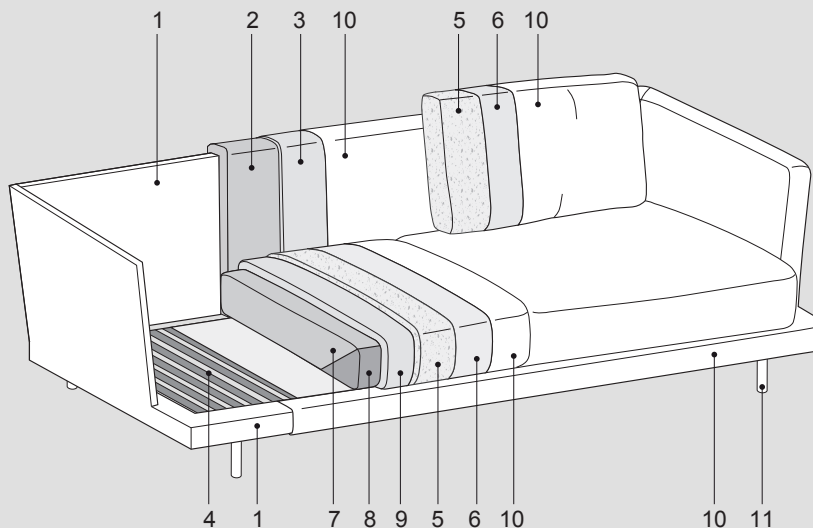

# Royal soft



## INFORMAZIONI TECNICHE

### Struttura: 1-2-3

Struttura portante in pannelli di multistrato di legno classe E1 e masselli di legno di abete o faggio, sostenuta da supporto in metallo, il tutto avvolto da lastre di poliuretano espanso a densità differenziate.

Struttura rivestita completamente in lastre di poliuretano espanso e Tecnoform.

### Molleggio: 1-4

Schienale in pannelli di fibra di legno dura o cellulosa.

Seduta in nastri elastici di fibra propilenica e lattice incrociati e meccanicamente pretensionati.

### Imbottiture: 5-6-7-8-9

Cuscini schienale in vera piuma d'oca e fibra di poliestere sfioccato a dosaggio bilanciato avvolti da tela di cotone antipiùma divisa in camere orizzontali e verticali.

Cuscini seduta in poliuretano espanso indeformabile a doppia densità 35 e 50 kg/m<sup>3</sup> rivestiti da lastre di poliuretano espanso memory foam ad alta resilienza e vera piuma d'oca avvolti da tela di cotone antipiùma divisa in camere.

### Rivestimento: 10

In tessuto completamente sfoderabile. In pelle sfoderabile solo la cuscineria. Non disponibile in similpelle.

Data l'origine naturale delle pelli impiegate, negli elementi con rivestimento in pelle potranno essere necessarie cuciture aggiuntive rispetto gli elementi con rivestimento in tessuto.

### Piedini: 11

Piedini VOIP in metallo di colore nero (ME09) o Light Brown (ME11), con maggiorazione piedi opzionali a slitta ROYAL verniciati di colore nero (ME09) o Light Brown (ME11).

### Dimensioni:

Altezza seduta da terra cm. 46

Profondità seduta cm. 55

Altezza bracciolo cm. 66

Altezza piede cm. 16

## TECHNICAL INFORMATION

### Structure: 1-2-3

Supporting frame in class E1 plywood panels and solid spruce or beech wood, with metal support, all wrapped in expanded polyurethane sheets of different densities.

Structure completely covered with foam and Tecnoform.

### Springing: 1-4

The back is made of hard or cellulose wood fibre panels.

Seat with pre-tensioned crossed propylene fibre and latex elastic webbing.

### Cushions Padding: 5-6-7-8-9

Back cushions made from a balanced blend of real goose down and polyester fibre batting, wrapped in anti-feather cotton canvas and divided into horizontal and vertical cells.

Seat cushions in non-deformable expanded polyurethane, double density 35 and 50 kg/cbm, upholstered in high resilience expanded polyurethane sheets and real down covered in feather-proof cotton canvas divided into cells.

### Cover: 10

Fabric upholstery fully removable. In leather only cushions' cover is removable. In artificial leather not available.

The realization of the leather elements, unlike the ones in fabric, can require additional stitchings: this is due to the natural origin of leather.

### Feet: 11

VOIP feet in black (ME09) or light brown (ME11) metal, with surcharge for optional ROYAL sled feet painted black (ME09) or Light Brown (ME11).

### Dimensions:

Seat height from ground cm. 46

Seat depth cm. 55

Height of arm 66 cm

Feet height cm. 16

