

LC5



1934
LE CORBUSIER, PIERRE JEANNERET, CHARLOTTE PERRIAND

ENG Comfortable contemporary lines set apart this sofa designed by Le Corbusier for his home in Paris, where the authentic model is still preserved. It served as inspiration for the lengthy re-edition process conducted by the company, while staying true to the authors' original intent. Cassina made an initial revamp of the original in 1974, producing it in one size with chrome finish; it was later updated with new finishes and more generous sizes. The comfortable, elegant structure is juxtaposed with feather-filled cushions that form the backrest and seat, supported by an instantly recognizable metal base available in the collection colors. The current edition, with two or three seats, comes with leather or fabric upholstery and is perfect to furnish any hotel or executive office.

ITA Linee contemporanee e confortevoli per il divano disegnato da Le Corbusier per la sua casa di Parigi, dove ancora oggi si conserva il modello autentico che ha ispirato il lungo processo di riedizioni compiuto dall'azienda nel pieno rispetto del pensiero degli autori. Cassina effettua una prima rivisitazione dell'originale nel 1974, offrendolo in un'unica dimensione con finitura cromata che sarà poi rinnovata sia nelle finiture che nelle misure più ampie. La struttura comoda ed elegante è dominata da cuscini in piuma a formare lo schienale e la seduta, sostenuti da una base metallica di grande riconoscibilità declinata nei colori della collezione. L'attuale edizione con due o tre posti è disponibile con rivestimento in pelle o tessuto ed è ideale per ogni progetto di arredo in hotel e uffici direzionali.

FRA Des lignes contemporaines et confortables pour le canapé conçu par Le Corbusier pour sa maison parisienne où se trouve encore aujourd'hui le modèle authentique qui a inspiré le long processus de rééditions mené par l'entreprise dans le plein respect de la pensée des auteurs. Cassina réalise une première réinterprétation de l'original en 1974, en le proposant en une seule taille avec une finition chromée qui sera ensuite réutilisée dans les finitions et dans les plus grandes tailles. La structure confortable et élégante est dominée par des coussins en plumes qui forment le dossier et l'assise, soutenus par un piètement en métal très reconnaissable, décliné dans les couleurs de la collection. L'édition actuelle à deux ou trois places, disponible avec revêtement en cuir ou en tissu, est idéale pour tout projet d'ameublement dans les hôtels et les bureaux de direction.

DE Le Corbusier entwarf dieses zeitgemäße Sofa mit bequemen Linien für seine Pariser Wohnung. Hier wird noch heute das authentische Modell aufbewahrt, das die Anregung für den langen Prozess der Neuauflagen der Firma inspiriert hat, bei dem die Absichten der Autoren voll und ganz gewahrt wurden. Cassina nimmt eine erste Überarbeitung des Originals im Jahre 1974 vor und bietet es mit einer einzigen Größe mit Chromoberfläche an, bei der dann sowohl die Oberfläche verändert, als auch die Maße erweitert werden. Das bequeme und elegante Gestell wird durch Daunenkissen dominiert, die die Rückenlehne und Sitzfläche bilden und von einer sehr charakteristischen Metallbasis in den Farben der Kollektion getragen werden. Die aktuelle Zwei- oder Dreisitzerversion ist mit Bezug aus Leder oder Stoff verfügbar und eignet sich für alle Einrichtungsprojekte in Hotels und Chefbüros.

005 6

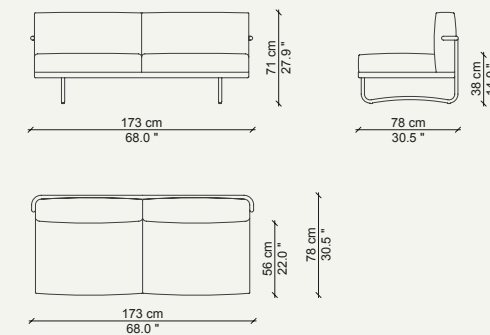

005 8

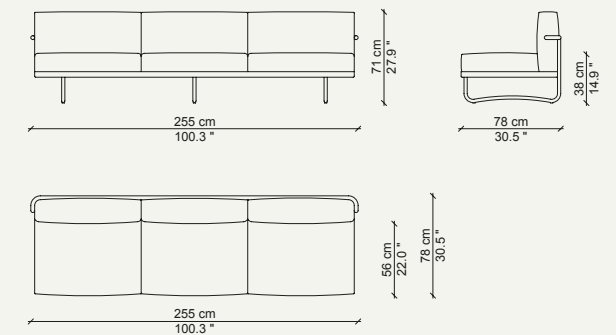

FINISHES - FINITURE - FINITIONS - AUSFÜHRUNGEN

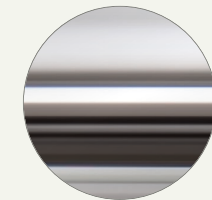

Chrome
Cromato
Chromé
Verchromt

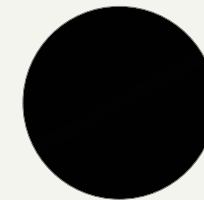

Black enamel
Verniciato nero
Vernie noir
Schwarz lackiert

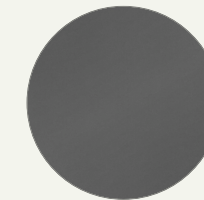

Grey enamel
Verniciato grigio
Vernie gris
Grau lackiert

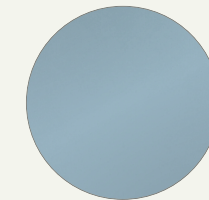

Light blue enamel
Verniciato azzurro
Vernie bleu
Hellblau lackiert

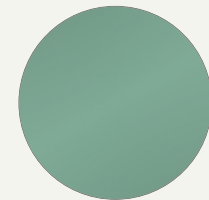

Green enamel
Verniciato verde
Vernie vert
Grün lackiert

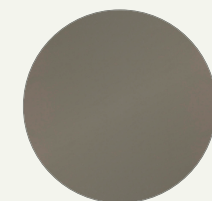

Taupe enamel
Verniciato fango
Vernie taupe
Schlamm lackiert

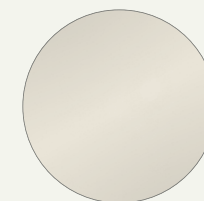

Ivory enamel
Verniciato avorio
Vernie ivoire
Elfenbein lackiert



Brown enamel
Verniciato marrone
Vernie marron
Braun lackiert

ENG STRUCTURE Frame in tubular steel. Finishes: polished chrome or painted in LC colors: black, grey, light blue, mud, green, ivory or brown. CUSHION PADDING Variable density polyurethane foam. Goose down (virgin material) box-stitched, contained in cotton fabric liner. UPHOLSTERY Fabric or leather.

ITA STRUTTURA Telaio in tubolare d'acciaio. Finiture: cromato lucido o verniciato nei colori LC nero, grigio, azzurro, fango, verde, avorio e marrone. IMBOTTITURA CUSCINI Poliuretano espanso a densità differenziata. Piuma d'oca (materiale vergine) a settori, contenuta in fodera di tela cotone. RIVESTIMENTO Tessuto o pelle.

FRA STRUCTURE Cadre en tube d'acier. Finitions: chrome poli ou peint dans les couleurs suivantes : LC noir, gris, bleu clair, boue, vert, ivoire et marron. REMBOURRAGE DES COUSSINS Mousse polyuréthane à densité différenciée. Plume d'oie (vierge) cloisonnée, contenue dans une housse en toile de coton. REVÊTEMENT Tissu ou

DE GESTELL Rahmen aus Hohlprofil aus Stahl. Oberflächen: Chrom glänzend oder mit Lackierung in den Farben LC Schwarz, Grau, Hellblau, Schlammbrun, Grün, Elfenbein und Braun. KISSEN FÜLLUNG PU-Schaum mit unterschiedlicher Dichteverteilung. Gänsedaunen (unbehandelt)

BASE · Base in steel angle bar, with chrome finish or painted in the price list colors. **INTERNAL FRAME** In steel painted black with elastic webbing. **FEET** In black plastic.

BASAMENTO Basamento in acciaio profilato angolare cromato o verniciato nei colori indicati a listino. **TELAIO INTERNO** In acciaio verniciato di colore nero dotato di cinghiatura elastica. **PIEDINO** In materiale plastico nero.

cuir. **PIÈTEMENT** Profilé d'angle en acier, chromé ou peint dans les couleurs figurant dans la liste des produits. **CADRE INTERNE** En acier peint en noir, équipé de sangles élastiques. **EMBOUTS** En matière plastique noire.

mit Kassettensteppung und mit Baumwollhülle. **BEZUG** Stoff oder Leder. **UNTERGESTELL** · Untergestell aus Winkelprofil aus Stahl verchromt oder mit Lackierung in den Farben nach Preisliste. **INNENRAHMEN** Aus Stahl mit Lackierung in Schwarz, mit elastischen Gurten. **FUSS** Aus schwarzem Kunststoff.

IDENTIFYING MARKS AND PRODUCTION NUMBERS

MARCHIATURE IDENTIFICATIVE E NUMERI DI PRODUZIONE
 MARQUAGE D'IDENTIFICATION ET NUMÉROS DE PRODUCTION
 IDENTIFIZIERUNG VON MARKEN UND PRODUKTIONSNUMMERN

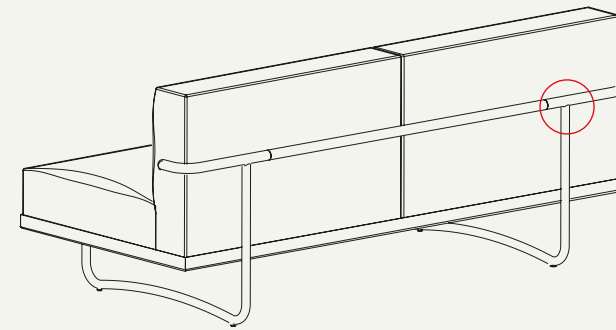

		CERTIFICATIONS - CERTIFICAZIONI - CERTIFICATIONS - ZERTIFIKATE	
● 47% Metal ● 22% Rubber and foam	● 22% Upholstery ● 9% Fiber	BIFMA	