

002  
LC21928  
LE CORBUSIER, PIERRE JEANNERET, CHARLOTTE PERRIAND

ENG A unique, authentic and timeless style that has written its own chapter in design history, deservedly becoming a global icon. Designed for ease of conversation, the sofa was exhibited at the Salon d'Automne in Paris in 1929, as the archetype of the modern concept of furnishings, interpreted by its authors as "household equipment". The separation between the metal structure and the cushions is consistent with the principles of Rationalism, just as the separation between the parts is based on an industrial approach to production, reminiscent of the architectural relationship between the loadbearing structure in concrete and the in-fill paneling. The balance between form and function is informed by an in-depth study of human posture and the use of the Modulor, a system that measures typical human body proportions, and on a mathematical language tied to the proportions of universal harmony. The quintessential solution to modern furnishings in lounge and lobby areas and executive offices.

ITA Un modello senza tempo, l'unico e autentico, che ha fatto la storia del design divenendo a pieno diritto un'icona di fama mondiale. Progettato per la comodità di conversazione, il divano fu esposto al Salon d'Automne a Parigi nel 1929, quale archetipo della moderna concezione degli arredi, intesi dagli autori come "attrezzature domestiche". L'indipendenza fra la struttura metallica e i cuscini si allinea ai principi del razionalismo, così come la separazione tra le parti segue la logica della produzione industriale evocando la relazione architettonica tra la struttura portante in cemento e gli elementi di tamponamento. L'equilibrio tra forma e funzione nasce da uno studio approfondito sulla postura del corpo e dall'utilizzo del Modulor, un sistema basato sulle misure tipo del corpo umano e su un linguaggio matematico connesso alle proporzioni dell'armonia universale. Ideale per ogni soluzione di arredo moderno, in aree lounge e lobby e uffici direzionali.

FRA Ce modèle intemporel, le seul et authentique, qui a fait l'histoire du design est devenu à juste titre une icône de renommée mondiale. Conçu pour permettre de converser en tout confort, ce canapé a été exposé au Salon d'Automne de Paris en 1929, incarnant l'archétype du concept moderne de meubles considérés par leurs auteurs comme des « équipements ménagers ». L'indépendance entre la structure en métal et les coussins reprend les principes du rationalisme, ainsi la séparation entre les parties suit-elle la logique de la production industrielle, évoquant la relation architecturale entre la structure porteuse en béton et les éléments de remplissage. L'équilibre entre forme et fonction résulte d'une étude approfondie de la posture du corps et de l'utilisation du Modulor, un système basé sur les mesures type du corps humain et sur un langage mathématique lié aux proportions de l'harmonie universelle. Idéal pour toute solution d'ameublement moderne, dans les salons et halls et les bureaux de direction.

DE Ein zeitloses Modell, einzigartig und authentisch, das Designgeschichte geschrieben hat und mit vollem Recht zu einer Ikone von Weltruf wurde. Dieses Sofa wurde für bequeme Konversationen entworfen und beim Salon d'Automne in Paris im Jahre 1929 ausgestellt, als Archetyp der modernen Konzeption von Einrichtungsgegenständen, die von den Autoren als „häusliche Ausstattung“ verstanden wurden. Die Unabhängigkeit zwischen dem Metallgestell und den Kissen liegt auf einer Linie mit den Grundsätzen des Rationalismus, so wie die Trennung zwischen den Teilen der Logik der industriellen Herstellung folgt und auf die architektonische Beziehung zwischen tragendem Gestell aus Zement und dämpfenden Elementen verweist. Das Gleichgewicht zwischen Form und Funktion basiert auf einer eingehenden Studie der Körperhaltung, sowie dem Modulor, einem System, dessen Grundlage die typischen Maße des menschlichen Körpers sind, und auf einer mathematischen Sprache, die auf den Proportionen der universalen Harmonie basiert. Ideal für jede moderne Einrichtung, in Lounge-Zonen, Lobbies und Chefbüros.

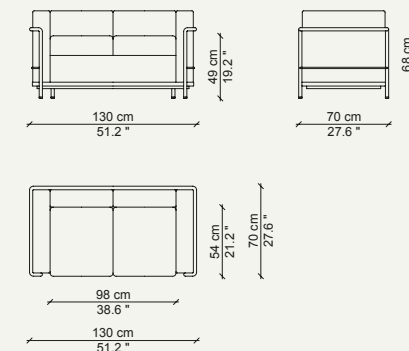

002 02

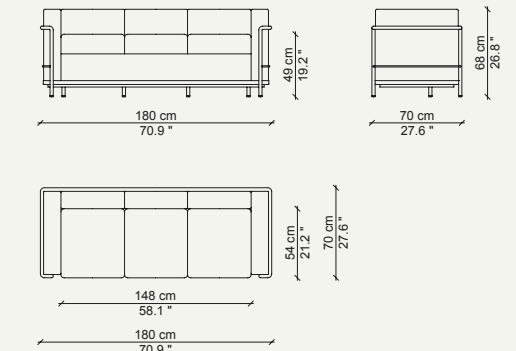

002 03

## FINISHES - FINITURE - FINITIONS - AUSFÜHRUNGEN

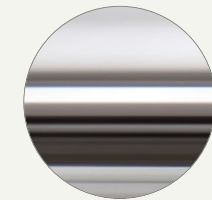
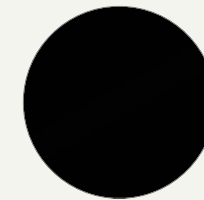
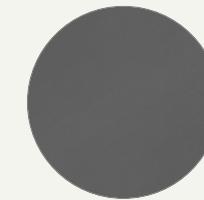
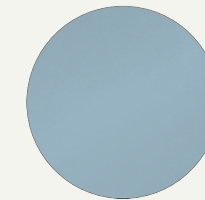
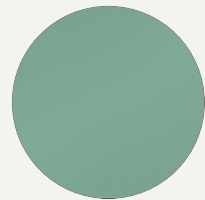
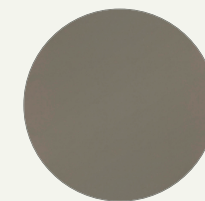
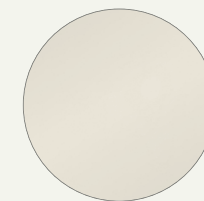
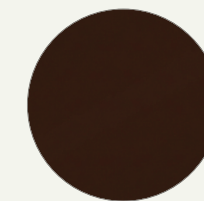
Chrome  
Cromato  
Chromé  
VerchromtBlack enamel  
Verniciato nero  
Vernie noir  
Schwarz lackiertGrey enamel  
Verniciato grigio  
Vernie gris  
Grau lackiertLight blue enamel  
Verniciato azzurro  
Vernie bleu  
Hellblau lackiertGreen enamel  
Verniciato verde  
Vernie vert  
Grün lackiertTaupe enamel  
Verniciato fango  
Vernie taupe  
Schlamm lackiertIvory enamel  
Verniciato avorio  
Vernie ivoire  
Elfenbein lackiertBrown enamel  
Verniciato marrone  
Vernie marron  
Braun lackiert

ENG STRUCTURE Frame in tubular steel. Finishes: polished chrome, or painted in LC colors: black, grey, light blue, mud, green, ivory or brown. CUSHION PADDING Variable density polyurethane foam. Resin treated polyester fiber batting laminated to fabric lining or goose down in the feather version. UPHOLSTERY Fabric or leather.

ITA STRUTTURA Telaio in tubolare d'acciaio. Finiture: cromato lucido o verniciato nei colori LC nero, grigio, azzurro, fango, verde, avorio e marrone. IMBOTTITURA CUSCINI Poliuretano espanso a densità differenziata. Ovatta in fibra di poliestere resinata accoppiata con vellutino o piumino d'oca nella versione in piuma. RIVESTIMENTO

FRA STRUCTURE Cadre en tube d'acier. Finitions : chrome poli ou peint dans les couleurs suivantes : LC noir, gris, bleu clair, boue, vert, ivoire et marron. REMBOURRAGE DES COUSSINS Mousse polyuréthane à densité différenciée. Multicouche en ouate de fibre de polyester résinée et tissu ou duvet d'oie dans la version

DE GESTELL Rahmen aus Hohlprofil aus Stahl. Oberflächen: Chrom glänzend oder mit Lackierung in den Farben LC Schwarz, Grau, Hellblau, Schlammblau, Grün, Elfenbein und Braun. KISSENFÜLLUNG PU-Schaum mit unterschiedlicher Dichteverteilung. Polyesterwatte laminiert mit Vlies oder mit

SEAT FRAME In steel angle bar, with elastic webbing, chrome finish or painted in the price list colors. FEET In plastic with black finish.

Tessuto o pelle. TELAIO SEDUTA In acciaio profilato angolare, cromato o verniciato nei colori elencati a listino e dotato di cinghiatura elastica. PIEDINO In materiale plastico con finitura nera.

plume. REVÊTEMENT Tissu ou cuir. CADRE DE L'ASSISE Profilé d'angle en acier, chromé ou peint dans les couleurs figurant dans la liste des produits et équipé de sangles élastiques. EMBOUTS En matière plastique finition noire.

Gänsedaunen in der Version mit Daunenfüllung. BEZUG Stoff oder Leder. RAHMEN SITZFLÄCHE Aus Winkelprofil aus Stahl, verchromt oder mit Lackierung in den Farben nach Preisliste und mit elastischen Gurten. FUSS Aus Kunststoff mit Oberfläche in Schwarz.

IDENTIFYING MARKS AND PRODUCTION NUMBERS

MARCHIATURE IDENTIFICATIVE E NUMERI DI PRODUZIONE  
 MARQUAGE D'IDENTIFICATION ET NUMÉROS DE PRODUCTION  
 IDENTIFIZIERUNG VON MARKEN UND PRODUKTIONSNUMMERN

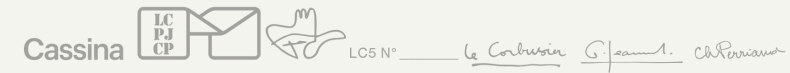
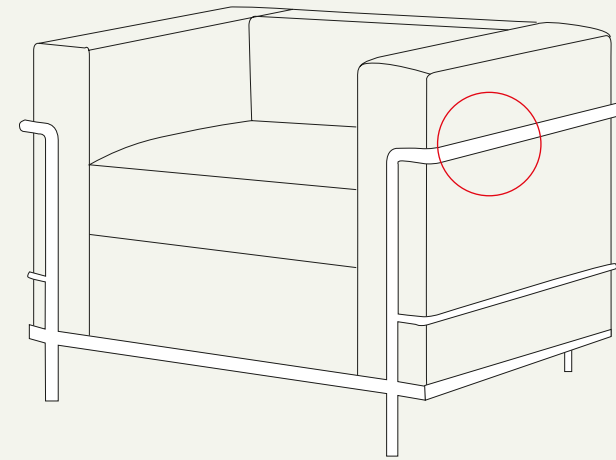

		CERTIFICATIONS - CERTIFICAZIONI - CERTIFICATIONS - ZERTIFIKATE	
● 31% Metal ● 27% Rubber ● 25% Upholstery	● 11% Fiber ● 6% Plastic	GREENGUARD	BIFMA